

Industrial Slider

průmyslový pohon pro posuvné brány

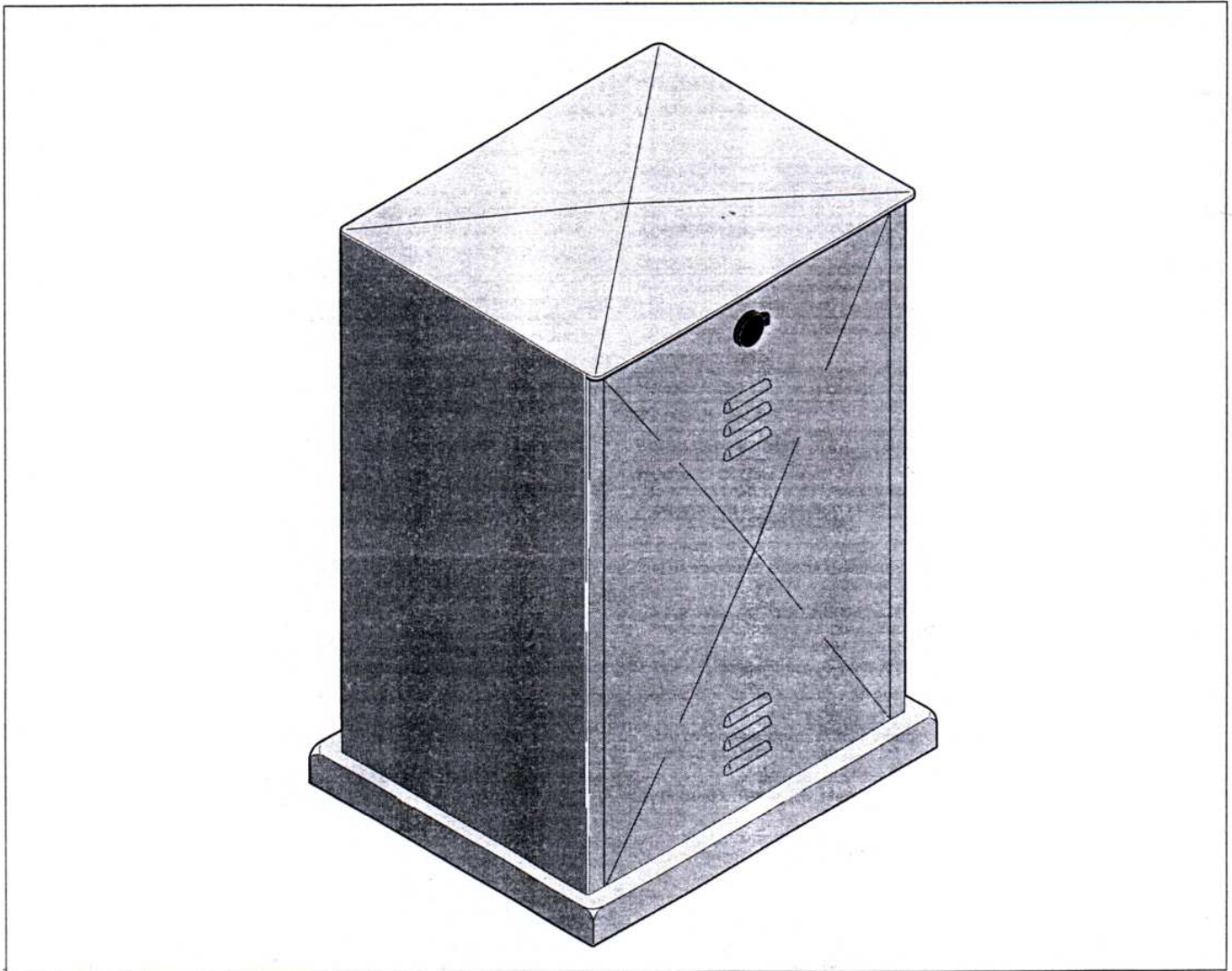

COPYRIGHT

CE



autorizovaný prodejce

GENIUS

INDUSTRIAL SLIDER je elektromechanický pohon pro průmyslová posuvná vrata do 3500 kg, který přenáší pohyb na křídlo vrat pomocí ozubeného hřebene, spojeného příslušným způsobem s posuvnými vraty.

Systém je zajištěn mechanickým uzamykáním pokud není motor v provozu, takže se nemusí instalovat zámek. Převodové motory mají seřiditelné mechanické spojky, které zajišťují správné použití mechanismu. Vhodné ruční zařízení umožňuje otevření vrat v případě, kdy vypadne elektrický proud nebo při chybném fungování. Elektronická řídicí jednotka je zabudována přímo v pohonu.

Mechanismy INDUSTRIAL SLIDERU byly navrženy a sestaveny za účelem řízení vjezdu vozidel do průmyslových prostor. Nepoužívejte je k žádnému jinému účelu.

1. POPIS A TECHNICKÉ SPECIFIKACE

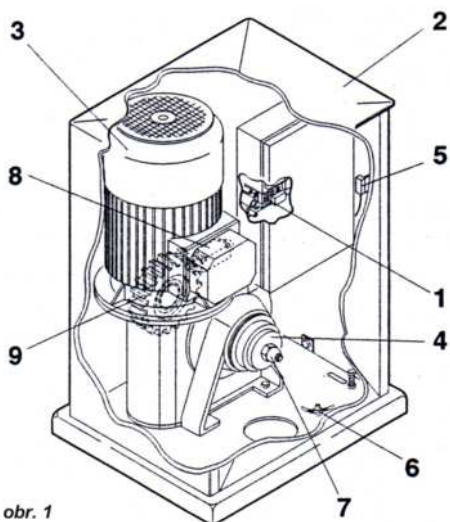

obr. 1

- 1) Řídicí elektronika
- 2) Kryt pohonu
- 3) Elektrický pohon
- 4) Seřizovací šroub spojky
- 5) Bezpečnostní čidlo dvířek
- 6) Zemnicí šroub
- 7) Odblokovací zařízení
- 8) Mechanický koncový spínač s válečkem
- 9) Pastorek

2. ROZMĚRY

obr. 2

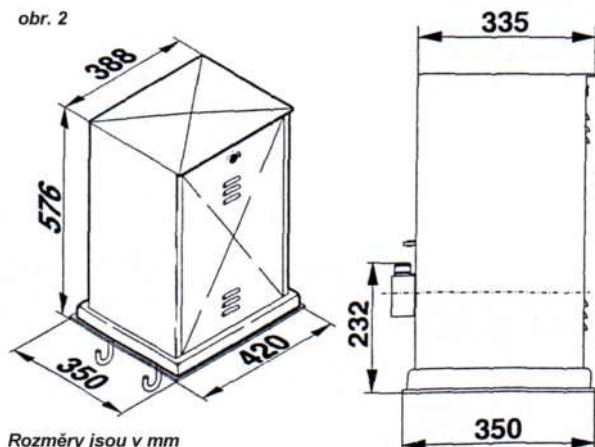

Rozměry jsou v mm

Tabulka 1 Technické specifikace

Přívod energie	230 V 3fáze/400V 3fáze + N (+6% - 10%) 50 Hz
Spotřeba energie	800W
Poměr převodu	1:30
Počet zubů ozubeného kolečka	Z12 Modul 6
Nominální kroutivý moment	135 Nm
Maximální tlak	3 400 N
Poměr provozu	60%
Rozsah teploty	-20°C + 55°C
Hmotnost převodového motoru	70 kg
Ochrana krytu	IP44
Maximální hmotnost vrat	3500 kg
Rychlost vrat	11m/min.
Maximální délka vrat	20 m
Spojka	Dvojitě disky v olejové lázni
Nátěr krytu	polyester RAL 6005
Řídicí jednotka	zabudována
Koncové vypínače	mechanické
Rozměry D x V x Š	Viz obr. 2
Technické specifikace elektrického motoru	
Přívod energie	230V 3 fáze/400V 3 fáze + N (+6%-10%)
Kmitočet	50 Hz
Proud	3.6 A / 2 A
Spotřeba energie	750 W
Otáčky motoru za minutu	1400

3. ELEKTRICKÉ VYBAVENÍ

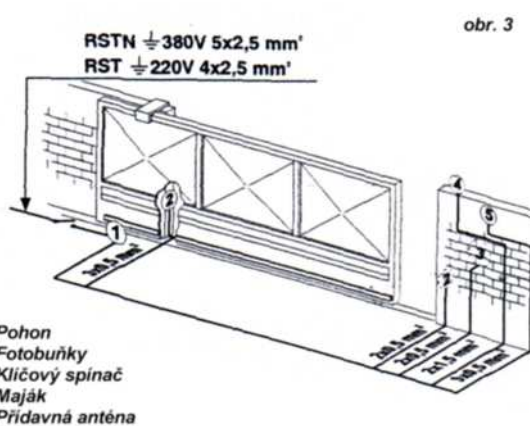

obr. 3

4. INSTALACE AUTOMATICKÉHO SYSTÉMU

4.1. PŘEDBĚŽNÉ KONTROLY

Pro bezpečné a správné fungování pohonu se ujistěte, že byly splněny následující požadavky:

- Struktura vrat musí být vhodná pro tento mechanismus. Obzvláště se ujistěte, zda jsou kolečka dost široká aby unesla plnou váhu vrat, dále že byla instalována horní vedení vrat a že jsou

upevněny mechanické koncové dorazy, které zabraňují vratům vypadnutí z horního vedení.

- Vlastnosti podkladu musí zajistit dostatečnou oporu pro základové podstavce (lišty).
- Poblíž místa, kde budou zabudovány základové podstavce nesmí být žádné trubky nebo elektrické kabely.
- Pokud bude převodový motor umístěn v oblasti projíždějících vozů, je dobré instalovat ochranu proti náhodným kolizím.
- Zkontrolujte zda je převodový motor účinně uzemněn.

4.2. INSTALACE ZÁKLADOVÉ DESKY

- 1) Základová deska musí být umístěna tak, jak je znázorněno na obr. 4. Vzdálenosti montáže jsou uvedeny na Obr. 5.

Důležité: Deska musí být v rovině se středem ozubených koleček. Pamatujte na to, že musíte mezi ozubeným hřebenem a vraty nechat vzdálenost minimálně 10 mm.

- 2) Sestavte základovou desku tak, jak zobrazuje bod A na obrázku 4.
- 3) Připravte základový podstavec tak, jak je znázorněno na obr. 4 a při instalaci základové desky pamatujte na to abyste připravili vedení pro jeden nebo více elektrických kabelů. Použijte vodováhu, aby deska byla dokonale vodorovná a počkejte, až se cement usadí.
- 4) Připravte elektrické kabely k připojení na příslušenství tak, jak je popsáno na obr. 3. Aby se kabely připojovaly snadno, ujistěte se, že kabely vyčnívají asi 1 m z otvoru základní desky.

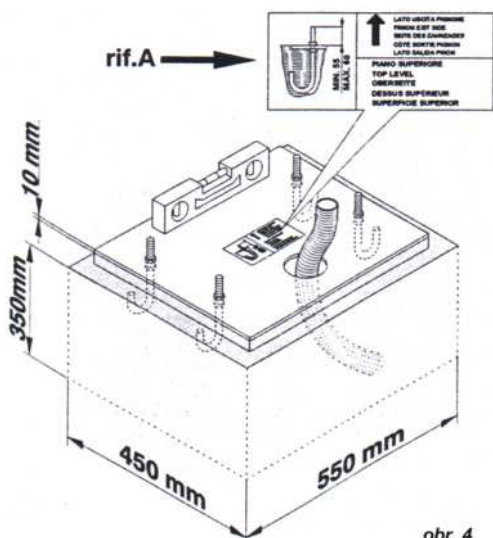

obr. 4

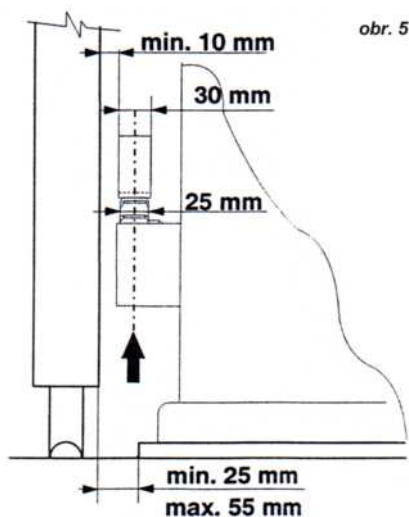

obr. 5

4.3. MECHANICKÁ INSTALACE

- 1) Odstraňte kryt (2 na obr. 1) a uložte převodový motor na základovou desku. Připevněte, ale neutahujte podložku, dělenou podložku a matici, jak je znázorněno na obr. 7.
- 2) Seřídte výšku nožky, jak znázorňuje A na obr. 8. Zároveň udržíte převodový motor zdvižený nad deskou 1 cm a udržíte vzdálenost od brán, znázorněnou na obr. 5.
- 3)

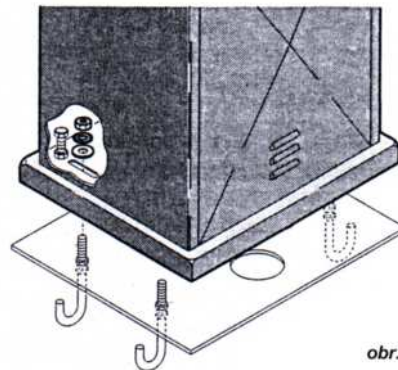

obr. 7

- 4) Použijte vodováhu ke zkontrolování toho, zda je vše dokonale horizontální, jak je znázorněno na obr. 8.
- 5) Utáhněte provizorně čtyři úchytné matice.
- 6) Nastavte pohon na manuální funkci, jak je popsáno v části 8.

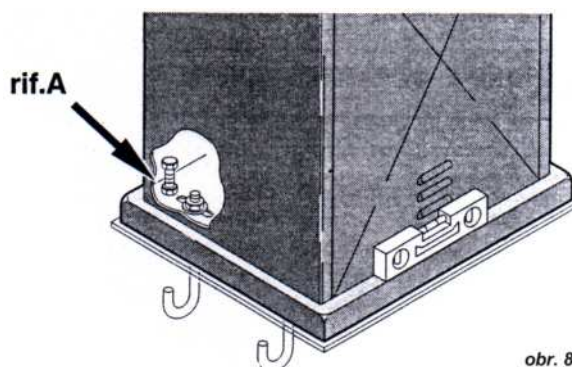

obr. 8

4.4 PŘÍPRAVA K MONTÁŽI OZUBENÉHO HŘEBENU

Důležité: Při montáži ozubeného hřebenu na křídlo dveří je nutné zkonstruovat speciální podporu, specifickou pro každý typ vrat. Obr. 10 znázorňuje příklad této podpory. Umístění podpor naleznete na obrázcích 5 a 9.

4.4.1 MONTÁŽ HŘEBENE

- 1) Posuňte křídlo vrat manuálně do pozice uzavření.
- 2) Uložte první část ozubu na ozubené kolečko a přivařte podporu na vrata, jak je znázorněno na obr. 11.
- 3) Posuňte vrata manuálně a přitom se ujistěte, že ozub spočívá na ozubeném kolečku a potom přivařte zbývající podpory.
- 4) Uložte další ozubený prvek koncem ke konci prvního a použijte sekce ozubu k nastavení zubů dvou prvků ve fázi znázorněné na obr. 11A.

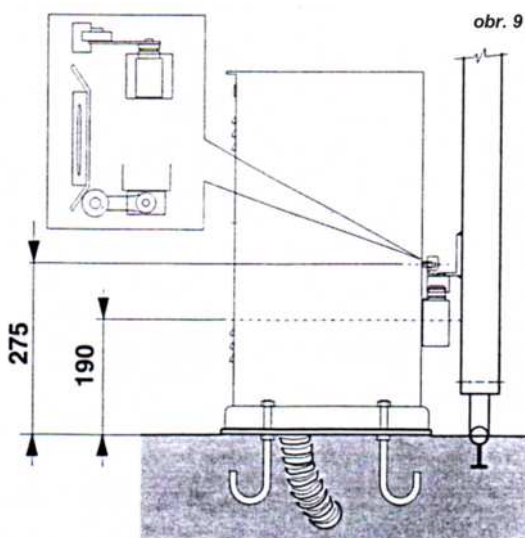

5) Otevřete vrata manuálně a přivařte zbývající podpory. Pokračujte tímto způsobem u všech ozubených částí a podpor, dokud nebudou pokryta celá vrata.

Pozn: Zkontrolujte aby žádný ozubený prvek během pohybu vrat nevyčníval z ozubu.

Důležité: Nesvařujte k sobě ozubené části.

Po instalaci ozubu spusťte převodový motor asi o 4 mm (obr. 12) a seřídte vyrovnávací šrouby (A, obr. 8) abyste zajistili správné zapadnutí do křídla vrat. Pevně utáhněte 4 upevňující šrouby.

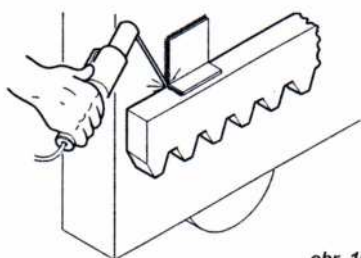

obr. 10

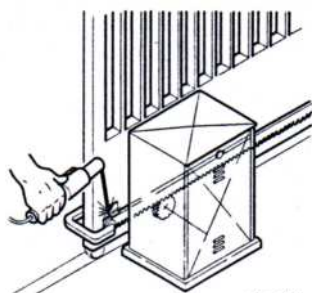

obr. 11

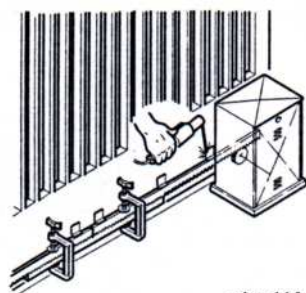

obr. 11A

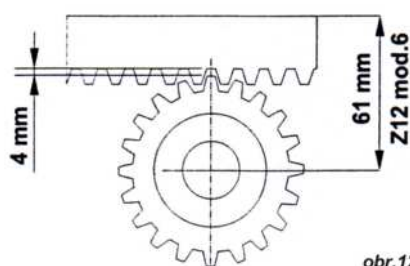

obr. 12

Manuálně zkontrolujte zda se vrata mechanicky správně posunují až k zářázkám a že během pohybu nedochází ke tření. Mezi pastorek a zuby hřebenu nepoužívejte tuk a maziva.

4.4.2 INSTALACE OHEBNÝCH ZARÁŽEK

Pohon je vybaven mechanickým koncovým spínačem s válečkem a západkou. Pohyb vrat se zastaví když se ohebná zářážka upevní nahoru na ozub, který aktivuje a zapíná mikrospínač (obr. 12A).

Dvě ohebné zářážky upevníte následujícím způsobem:

- 1) Zapněte přívod energie.
- 2) Posuňte ručně vrata do pozice otevření a zastavte je 5 cm od požadované pozice uzavření.
- 3) Zasuňte ohebnou zářážku pohybu podél ozubu ve směru pohybu otvírání.

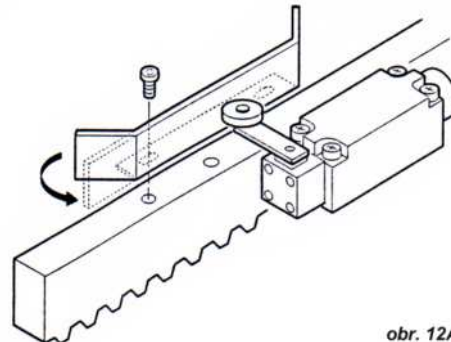

obr. 12A

Když kontrolka svítící při dráze pohybu ke koncovému spínači elektronického ovládání zhasne, posuňte ohebnou zářážku o 10 mm a potom ji dočasně upevněte v této pozici dvěma bodovými svary.

4) Posuňte vrata ručně do pozice zavření a zastavte 5 cm od mechanické zářážky pohybu.

5) Posuňte ohebnou zářážku podél ozubu směrem uzavírání.

Když kontrolka svítící při dráze pohybu ke koncovému spínači elektronického ovládání zhasne, posuňte ohebnou zářážku o 10 mm a potom ji dočasně upevněte v této pozici dvěma bodovými svary.

Pozn: Zářážka dráhy se může upevnit pomocí šroubů, pokud si to budete přát (obr. 12A).

Je-li to nutné, umožňují zdířky k upevnění seřídít pozici zastavení dráhy.

Důležité: a) Koncový vypínač musí být zapnut počátkem ohebné části zářážky pohybu, jak je znázorněno na obr. 12A.

b) Doporučujeme abyste narovnali koncovou ohebnou část zářážky pohybu jak je znázorněno na obr. 12A, abyste zabránili destičce minout koncový spínač.

6) Uzamkněte systém (viz odstavec 9).

Varování: Abyste zabránili poškození pohonu a/nebo zablokování operace, nechte asi 5 cm mezi pozicí koncového spínače a požadované pozice uzavření.

5. SPOUŠTĚNÍ

Upozornění: Vždy vypínejte přívod energie než začnete pracovat na jednotce elektronického ovládání (spojení, programování, údržba).

(Dodržujte body 10, 11, 12, 13 a 14 VŠEOBECNÝCH BEZPEČNOSTNÍCH INSTRUKCÍ)

Protože systém vyžaduje dva různé druhy přívodu energie (230 a 400 V střídavého proudu), instalujte dva odlišné jističe s adekvátními prahy vypínání.

Připojte zemnicí kabel ke spojení na základně pohonu. Viz obr. 15.

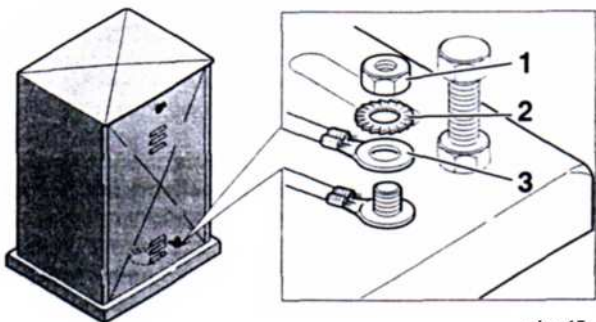

obr. 15

Pohon má dvě bezpečnostní zařízení (5, obr. 1), aktivované předními dvířky. Jestliže je jedno ze dvou bezpečnostních zařízení aktivováno, zabrání to pohonu provést jakoukoli operaci.

Připravte vedení a vytvořte elektrické spojení z jednotky elektronického ovládání k vybranému příslušenství tak, jak je znázorněno na obr. 3

Vždy ved'te kabely přívodu energie odděleně od ovládacích a bezpečnostních kabelů (spouštěcího klíčku, přijímače, fotobuněk, atd.). Používejte oddělené vedení, abyste zabránili jakémukoli vzájemnému působení.

6. NASTAVENÍ MECHANICKÉ SPOJKY

Kalibraci přenášeného točivého momentu seříd'te systémem znázorněným na obr. 19.

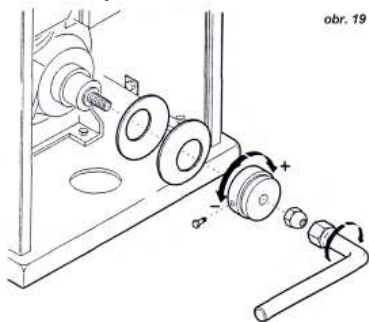

obr. 19

- 1) Odstraňte samosvornou matici pomocí klíče ve vybavení.
- 2) Odstraňte přítlačný kroužek a kruhovou matici. Rozšroubujte dvěma otočkami kruhovou matici, přišroubovanou k přítlačnému kroužku.
- 3) Znovu nasuňte kroužek a kruhovou matici na hnací hřídel. Utahujte samosvornou matici dokud nedosáhne mechanicky koncové záračky.
- 4) Aktivujte systém a zkontrolujte, zda je zapojení seřizeno tak, aby umožnilo křídlu vrat bezpečný pohyb.
- 5) Jestliže není zapojení seřizeno správně, opakujte kroky 1), 2), 3) a 4). Točivý moment zvýšíte uvolněním kruhové matice uvnitř kroužku; točivý moment snížíte utáhnutím kruhové matice.
- 6) Po správném seřizení zapojení utáhněte boční šroub na přítlačkovém kroužku. Tímto způsobem jsou přítlačný kroužek a kruhová matice spojeny pevně k sobě, takže pokud se musí křídlo vrat posouvat manuálně (část 8), nebude nutné znovu seřizovat zapojení v případě, kdy dojde k nesprávné činnosti.

Pozn: Abyste se ujistili, že je zapojení vždy seřizeno stejným způsobem, utahujte samosvornou matici dokud nedosáhne mechanického koncového dorazu.

7. TESTOVÁNÍ MECHANISMU

Po ukončení instalace připevněte varovný štítek nahoru na kryt (obr. 20). Pečlivě zkontrolujte funkci mechanismu a všeho připojeného příslušenství.

Dejte uživateli uživatelskou příručku. Vysvětlete jak převodový motor pracuje a jak by se měl správně používat a upozorněte na možné nebezpečné zóny tohoto mechanismu.

8. RUČNÍ PROVOZ

Pokud se musí vrata ovládat ručně kvůli výpadku proudu nebo chybné funkci mechanismu, použijte spouštěcí zařízení následovně:

- Otevřete dvířka skříňky za použití dodaného klíče (viz obr. 21).
- Když se dvířka otevřou, bezpečnostní čidlo (5, obr. 1) zabrání činnost jednotky elektronického ovládání.
- S použitím dodaného klíče povolujte samosvornou matici dokud se neuvolní zapojení tak, jak je znázorněno na obr. 22.
- Zavřete dvířka a otevřete nebo zavřete vrata ručně.

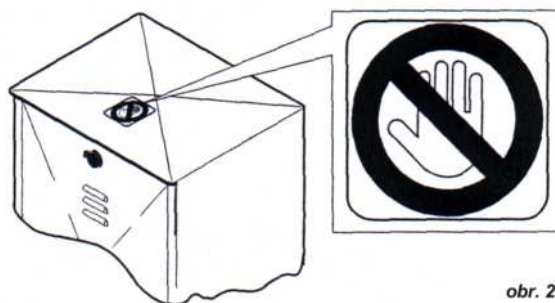

obr. 20

9. NÁVRAT K NORMÁLNÍMU PROVOZU

- Vypněte přívod energie systému.
- Otevřete dvířka skříňky za použití dodaného klíče (viz obr. 21).
- Otáčejte samosvornou matici zobrazenou na obr. 22 proti směru hodinových ručiček, dokud nedosáhne mechanického koncového dorazu.
- Uzavřete dvířka.
- Znovu zapněte přívod energie.

Pozn: Abyste se ujistili, že je zapojení vždy seřizeno stejným způsobem, utahujte samosvornou matici dokud nedosáhne mechanického koncového dorazu.

10. ÚDRŽBA

Při provádění údržby vždy zkontrolujte zda je ochranné zapojení správně seřizeno a zda bezpečnostní zařízení správně funguje.

11. OPRAVY

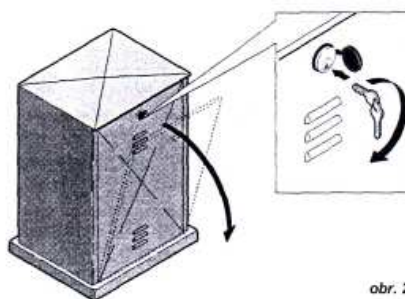

obr. 21

Je-li potřeba provést opravu, obraťte se na autorizované servisní středisko.

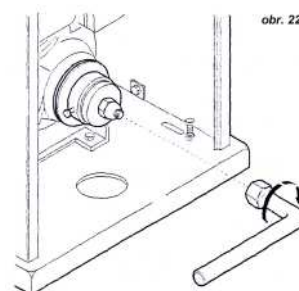

obr. 22

DŮLEŽITÉ INFORMACE PŘI INSTALACI VŠEOBECNÉ BEZPEČNOSTNÍ PŘEDPISY

- 1) **VAROVÁNÍ! Genius doporučuje postupovat podle těchto instrukcí kvůli bezpečnosti osob. Nesprávná instalace nebo nesprávné používání tohoto výrobku může způsobit velmi vážné ohrožení lidí.**
- 2) Balící materiál (umělé hmoty, polystyren atd.) představuje možné ohrožení a proto se musí uchovávat mimo dosah dětí.
- 3) Před instalací tohoto výrobku si pečlivě přečtěte tyto instrukce.
- 4) Uchovejte si tyto instrukce pro budoucí použití.
- 5) Tento výrobek byl navržen a vyroben pouze k použití, uvedeném v tomto manuálu. Veškeré jiné použití, které zde není výslovně uvedeno ovlivní spolehlivost výrobku anebo by mohlo způsobit nehodu.
- 6) Genius neponese žádnou zodpovědnost za jakékoli škody, způsobené nesprávným použitím nebo jiným použitím, než pro které byl tento automatický systém navržen.
- 7) Nepoužívejte tento přístroj v místech, kde by mohlo dojít k výbuchu: přítomnost hořlavého plynu nebo výparů znamená vážné ohrožení.
- 8) Mechanické stavební prvky musí souhlasit s normami UNI8612, CEN pr EN 12604 a CEN pr EN EN 12605. Země mimo Evropskou unii musejí z důvodů zachování co největší bezpečnosti postupovat dle shora uvedených nařízení.
- 9) Genius nemůže zodpovídat za nedodržení technických norem při konstrukci vrat a dveří nebo za jakékoli deformace vrat, které mohou během používání nastat.
- 10) Instalace musí vyhovovat normám UNI8612, CEN pr 12453 a CEN pr EN 12635. Stupeň bezpečnosti mechanismu musí být C + E.
- 11) Před prováděním jakýchkoli operací vypněte hlavní vypínač systému.
- 12) Pro instalaci použijte vypínač pro každé napětí se vzdáleností otevření kontaktů 3 mm nebo více. Popřípadě použijte termomagnetický 6A vypínač s vícepólovým spínáním.
- 13) Přesvědčte se, že elektrický systém má diferenční spínač s prahem vypnutí 0.03A.
- 14) Zkontrolujte zda je zemnicí zařízení v dokonalém stavu a připojte jej ke kovovému částem. Také uzemněte žlutozelený drát motoru.
- 15) Mechanika je opatřena bezpečnostním systémem s ovládacím zařízením točivého momentu, zabráňujícím rozdrčení. Kdykoli se může instalovat další bezpečnostní zařízení.
- 16) Bezpečnostní zařízení (např. fotobuňky, bezpečnostní lišty, atd.) chrání plochy tam, kde je nebezpečí mechanického pohybu, např. rozdrčení, zachycení a rozřezání.
- 17) Kromě bezpečnostního zařízení uvedeného v bodu 16, musí být každá instalace vybavena alespoň

jedním blikajícím světlem a také varovnou deskou připevněnou vhodným způsobem na vratech.

- 18) Genius nebude zodpovídat za správné fungování bezpečnostních zařízení mechaniky v případě, že budou použity jiné díly, než originální výrobky Genius
- 19) Při údržbě používejte pouze originální náhradní díly Genius
- 20) Neprovádějte žádné úpravy mechanických součástí.
- 21) Osoba provádějící montáž musí poskytnout všechny informace, týkající se manuálních operací systému, pro případy nouze a musí poskytnout konečnému uživateli "Návod k použití", která je dodávána s výrobkem.
- 22) Při funkci tohoto produktu zabraňte osobám vstup.
- 23) Uchovávejte dálkové ovládání a všechny ostatní ovladače mimo dosah dětí. Zařízení by se mohlo zapínat neúmyslně.
- 24) Konečný uživatel se nesmí sám pokoušet opravovat nebo seřizovat mechanismus. Tyto operace smí provádět jenom určený a kvalifikovaný personál.
- 25) **To, co není výslovně uvedeno v těchto instrukcích není povoleno.**

MONTÁŽNÍ FIRMA ZODPOVÍDÁ ZA BEZPEČNOST ZAŘÍZENÍ, SEŘÍZENÍ TAŽNÉ SÍLY, MAXIMÁLNÍ VYLOUČENÍ VŠECH MOŽNÝCH RIZIK (ZACHYCENÍ, ROZDRČENÍ) PŘIDÁNÍM DALŠÍCH BEZPEČNOSTNÍCH PRVKŮ (TLAKOVÉ LIŠTY, FOTOBUNĚKY ATD.)

INSTALACI JE NUTNO PROVÁDĚT VE SHODĚ S PŘÍSLUŠNOU NORMOU. VEŠKERÉ ELEKTROINSTALACE MUSÍ PROVÁDĚT POUZE OPRAVNĚNÁ OSOBA, V SOULADU S PLATNÝMI ČSN.

NOVÉ PŘÍSLUŠNÉ NORMY PRO INSTALACI AUTOMATIZOVANÉHO SYSTÉMU JSOU ČSN EN 12445, ČSNE EN 12453.